

1200107
Spannbereichs-Erweiterung
zu 1900M-24 ab S02

Mit dieser Erweiterung können Dämmplatten ab 20 mm bis max. 160 mm Dämmstärke zugeschnitten werden.
 (Ohne Erweiterung von 100 bis 240 mm.)

Lieferumfang: Linke & Rechte Erweiterung
 4 Drehknöpfe

Montage: Linke und Rechte Erweiterung
 mittels Drehknöpfen an Kurzhub-
 Parallelogramm des 1900M-24 ab Serie S02
 montieren.

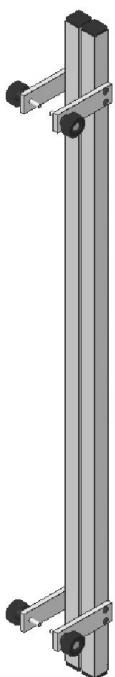
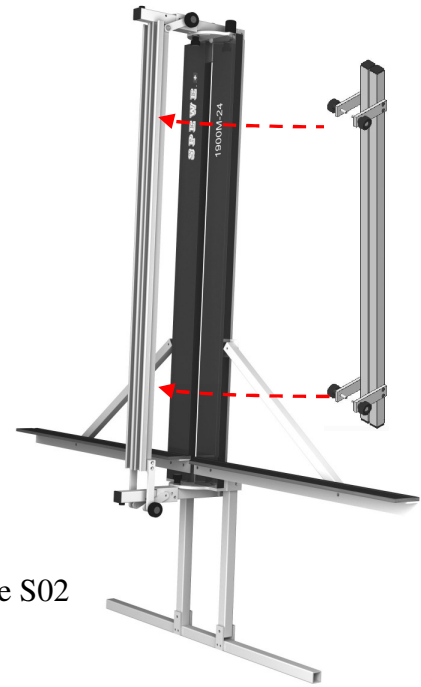

1200107
Spannbereichs-Erweiterung
zu 1900M-24 ab S02

Mit dieser Erweiterung können Dämmplatten ab 20 mm bis max. 160 mm Dämmstärke zugeschnitten werden.
 (Ohne Erweiterung von 100 bis 240 mm.)

Lieferumfang: Linke & Rechte Erweiterung
 4 Drehknöpfe

Montage: Linke und Rechte Erweiterung
 mittels Drehknöpfen an Kurzhub-
 Parallelogramm des 1900M-24 ab Serie S02
 montieren.

