

ERSATZTEIL-LISTE

Typ 6005L-30

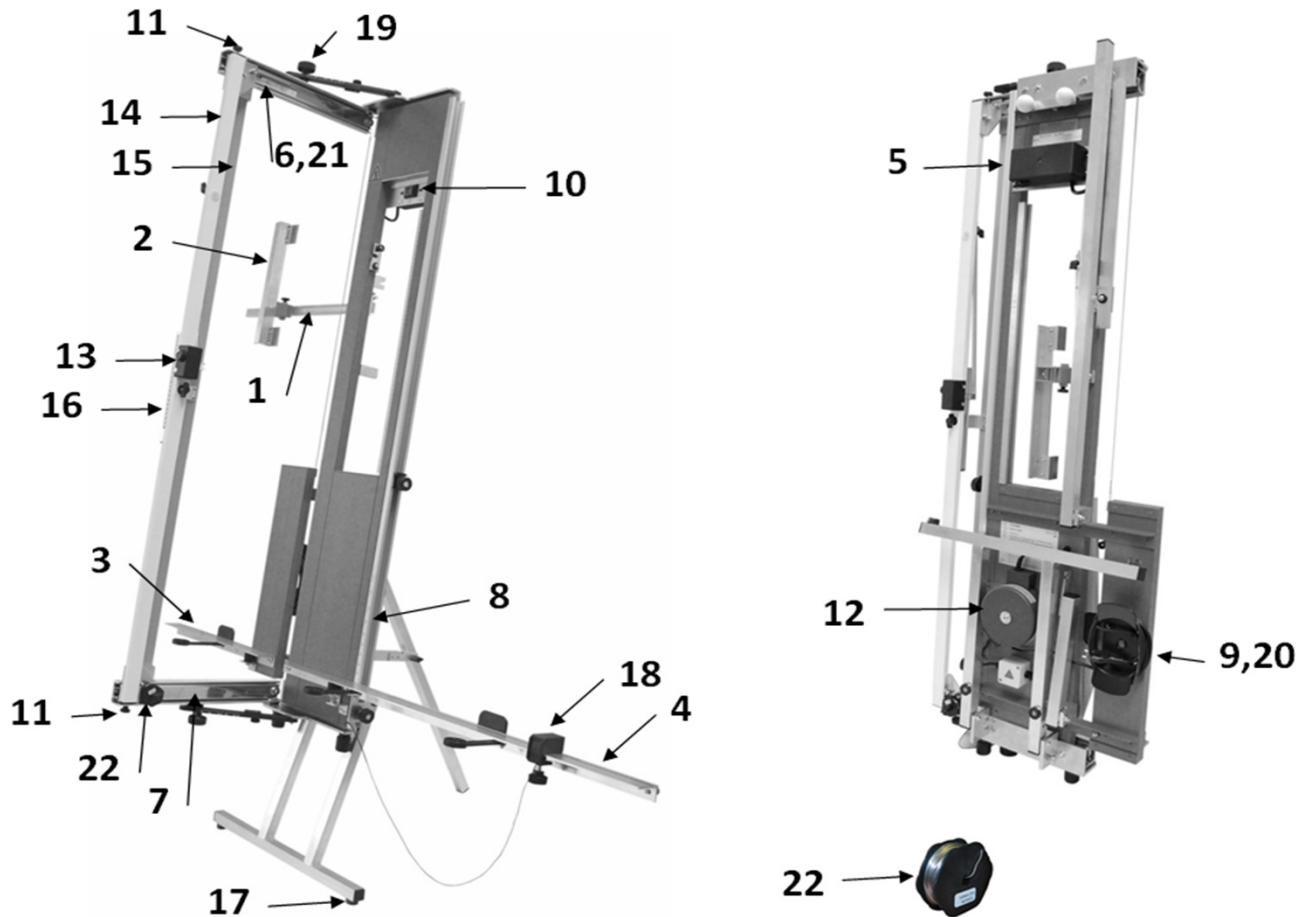

Gültig ab 01.01.2016

Datei: Spewe AG_Ersatzteilliste 6005L ab 01.01.2016 V01

ERSATZTEIL-LISTE

Typ 6005L-30

1	1902436	Anschlagschiene mit Skala
2	1900766	Anschlag mit Kunststoff-Gleiter
3	1900763	Auflageschiene links mit Skala und Verbreiterung
3.1	1900476	Folienskala 50-0cm x 12mm
4	1900764	Auflageschiene rechts mit Skala und Verbreiterungen
4.1	1900475	Folienskala 0-100cm x 12mm
5	1900655	Elektrogehäuse mit Dose
5.1	1900055	Dose mit Schutzdeckel
6	1900662	Kugelführung Oben, mit Haltewinkel, Zugfeder
7	1900663	Kugelführung Unten, mit Haltewinkel, Drahtspule
8	1901081	Gradskala 0-45°, weiss
9	1900068	Netzkabel DE/EU, Konturenstecker
9.1	1900067	Netzkabel CH mit Flachstecker
10	1900590	Schalter I-O-II, mit Schutzhülle
10.1	1900088	Leuchtdiode links (24Volt) mit Kabellitzen
10.2	1900087	Leuchtdiode rechts (12Volt) mit Kabellitzen
11	1900671	Tiefenbegrenzerschraube M10x16 mit Druckfeder
12	1900767	Transformator 230V, 0-11-33V mit Sicherungsautomat (o. Netzkabel)
13	1900652	Turbo-Schaltergehäuse mit Drucktaster 10A
13.1	1900086	Drucktaster
14	1900837	Bügelstrebe 6005L Auszug, mit Zubehör komplett
15	1900819	Bügelstrebe Fest 1440mm, mit Nietteilen
16	1900755	Tiefenbegrenzer 242mm, komplett
17	1900765	Gummipuffer 26/14, mit Schraube, zu Fussgestell
18	1900474	Längsanschlag mit Kordel
19	1900859	Rändelrad ø 40 M6, mit Deckel
20	1900162	Kabelhaspel
21	1900521	Zugfeder 50 mm
22	1200018	Ersatzdrahtspule 20m

Gültig ab 01.01.2016

Datei: Spewe AG_Ersatzteilliste 6005L ab 01.01.2016 V01