



610SL

Mod. 2012-S02

Art.-Nr. 1000082

D**Glühdraht-Schneidegerät**

Ersatzteilliste

2

F**Découpeuse a filament chauffant**

Liste pièces de rechange

2

I**Trancia a filo incandescente**

Elenco dei pezzi di ricambio

2

GB**Heated Wire Cutting Device**

Replacement Parts

2

Ersatzteilliste <> Nomenclature <> Elenco parti di ricambio per modello <> Spare parts list

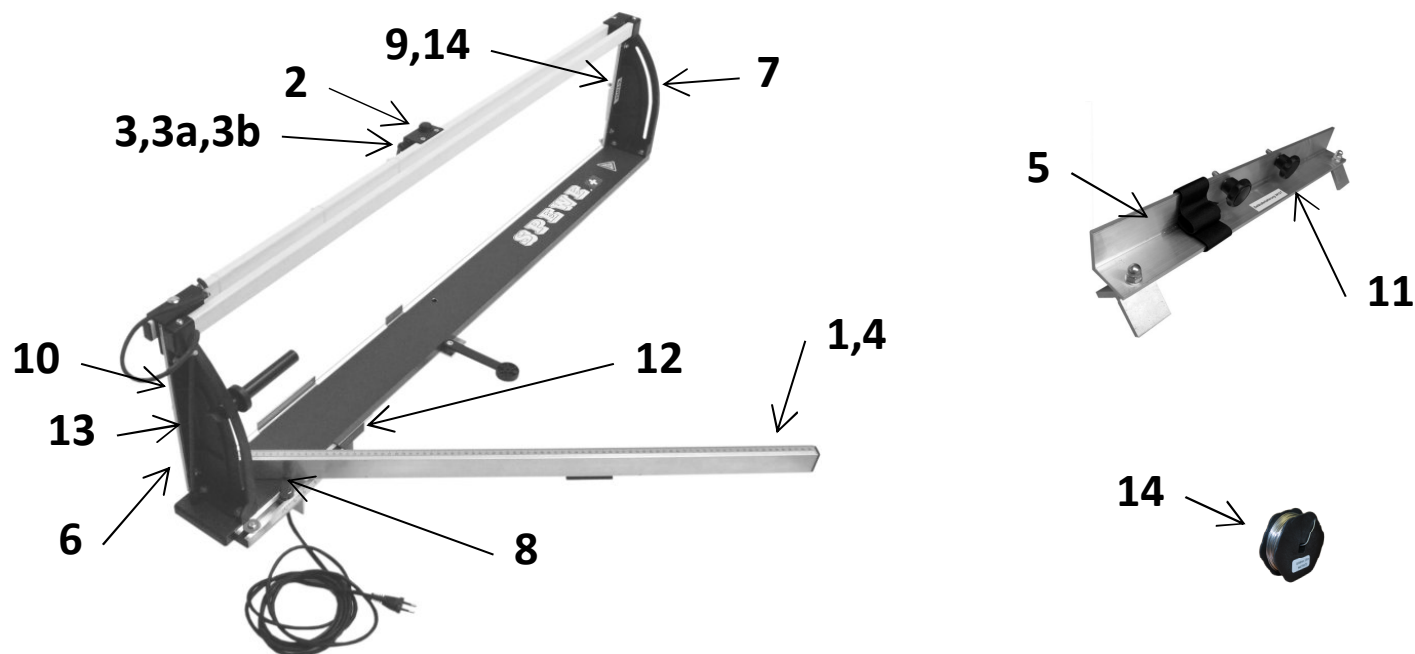

D Ersatzteilliste 610SL, S02

F Nomenclature 610SL, S02

1	1900359	Plattenauflage rechts komplett mit Skala	l'appui conseil, avec l'échelle
2	1901548	Drucktaster 10A, mit Litzen	Bouton 10A, noir
3	1900084	Feinsicherung 5x20mm, 10 Stk.	5x20mm Fusible, 10 pièces
3a	1900361	Schaltergehäuse re komplett, mit Drucktaster + Sicherung	
3b	1901227	Schaltergehäuse li komplett, mit Drucktaster + Sicherung	
4	1900475	Skala selbstklebend	Échelle autocollante
5	1200047	Geländerhalterung mit 2 Sterngriffschrauben und Klettband	Support de balustrade
6	1900362	Gerätesockel Unten schwarz, mit Skala	Socle de l'appareil 610SL, en bas, avec graduation
7	1900363	Gerätesockel Oben schwarz	Socle de l'appareil 610SL, en haut
8	1900242	Reiter für Schrägschnitt	Onglets de la coupe transversale
9	1900356	Kugelführung Oben, mit Drahtrolle, Zugfeder, Befestigungswinkel	Ball haut palier avec bobine de fil, le ressort, le support de montage
10	1900357	Kugelführung Unten, mit Drahtrolle, Zugfeder, Befestigungswinkel	Roulement à billes vers le bas, avec bobine de fil, le ressort, le support de montage
11	1902482	Sterngriffschraube 28-M6x20	Vis papillons D = 28, M 6 x 20
12	1900432	Trafo RKT 31V, 185VA, 230V mit 3m Primärkabel	Transformateur RKT 31V, 185VA, 230V, avec 3 m de câble primaire
13	1900521	Zugfeder 50mm	Ressort de traction 50mm
14	1200018	Ersatzdraht 0,65mm / 20m	fil de remplacement 0,65 mm / 20 m

I Elenco parti di ricambio per 610SL, S02

GB Spare parts list 610SL, S02

1	1900359	Forum di supporto, completo di scala	Board support, complete with scale
2	1901548	Pulsante 10A, nero	Pushbutton 10A, black
3	1900084	Fusibile 5x20 mm, 10 pezzi	Fuse 5x20mm, 10 pieces
4	1900475	Scale autoadesivo	Scale self-adhesive
5	1200047	Supporto per applicazione	Scaffolding support with 2 star handle screws M6x20
6	1900362	Zoccolo apparecchio 610SL, inferiore, dotato di scala	Tool base 610SL, at the bottom, with scale
7	1900363	Zoccolo apparecchio 610SL, superiore	Tool base 610SL, at the top
8	1900242	Tabs per il taglio trasversale	Tabs for cross cutting
9	1900356	Top cuscinetto a sfere con bobina di filo, la molla, staffa di montaggio	Bearing slide at the top with tension spring and T-angle
10	1900357	Cuscinetto a sfere in giù, con bobina di filo, la molla, staffa di montaggio	Bearing slide at the bottom with tension spring and T-angle
11	1902482	Vite con manopola a crociera D=28, M6x20	Star handle screws D=28, M6x20
12	1900432	Trasformatore RKT 31V, 185VA, 230V, con 3 m di cavo primario	Transformer RKT 31V, 185VA, 230V, with 3 m primary cable
13	1900521	Primavera 50 millimetri	Spring 50mm
14	1200018	La sostituzione del filo 0,65 millimetri / 20m	Replacement wire 0.65 mm / 20m