

## Ersatzteile Handschneider HS15

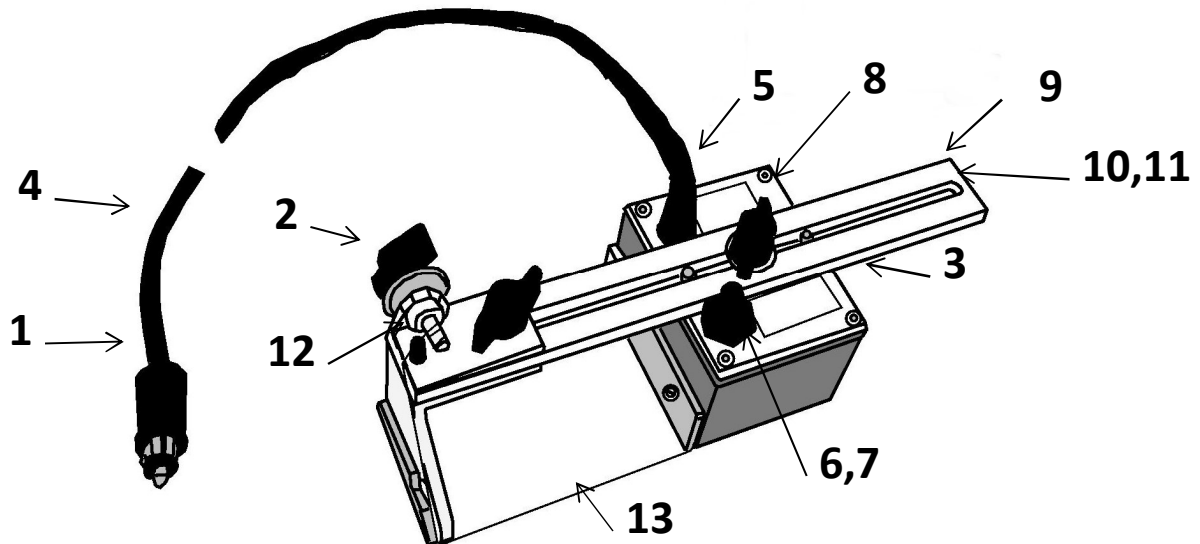

Nr.	Art.-Nr.	Bezeichnung
1	1900065	Gerätestecker „Bosch“
2	1901562	Drahtspannschraube mit Kontermutter
3	1900154	Isolationsbüchse m. Scheibe und Schraube
4	1900155	Kabel 9m mit Stecker HS15
5	1901566	Knickschutztülle mit Zugentlastung
6	1900503	Kippschalter
7	1900158	Schutznippel zu Kippschalter
8	1900534	Flügelschraube M6x20
9	1901561	Schiebeteil komplett mit Winkel & Klemmplatte
10	1900157	Schiene speziell für Dämmstärke bis 25 cm
11	1900159	Schiene speziell für Dämmstärke bis 40 cm
12	1901564	Winkel mit Klemmplatte
13	1200003	Ersatzdraht 0.85 mm (10 St. à ca. 40cm)
	1200004	Ersatz-Formdraht gezwirnt (10 St. à ca. 20cm)

## Ersatzteile Trafo zu Handschneider HS15

- 4 1903355 Trafo 2-stufig 7/9V-230V/CH mit Sicherungsautomat
- 4 1903338 Trafo 2-stufig 7/9V-230V/EU mit Sicherungsautomat
- 2 1900055 Dose mit Schutzdeckel
- 3 1900068 Netzkabel DE/EU, mit Konturenstecker CEE 7/17 IP44
- 4 1900067 Netzkabel CH, mit Flachstecker

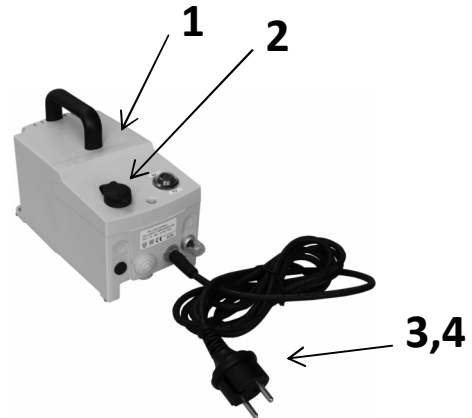

- 1 1900050 Trafo 2-stufig 7/9V-230V/DE
- 1 1903338 Trafo 2-stufig 7/9V-230V/CH
- 2 1900055 Dose mit Schutzdeckel
- 3 1900068 Netzkabel DE/EU, mit Konturenstecker CEE 7/17 IP44
- 4 1900067 Netzkabel CH, mit Flachstecker
- 5 1900071 Hacken
- 6 1900064 Wippenschalter (I/II)
- 1900063 Sicherungselement (Fuse) mit Druckschraube
- 1900072 Sicherungen 20A (10 Stk)

