



1200106

Mod. DT104-28/DT127-30

Geländerhalterung

Support de balustrade

Supporto per parapetto

Scaffolding support



D Sicherheitshinweise – Vorwort

Bevor Sie mit irgendwelchen Arbeiten beginnen, verpflichten wir Sie, die vorliegende Anleitung bis zum Schluss sorgfältig durchzulesen. Bestehen irgendwelche Unklarheiten, sprechen Sie uns umgehend dazu an. Nehmen Sie das Gerät nicht in Betrieb solange Unklarheiten bestehen. Mit der Inbetriebnahme des Gerätes bestätigen Sie, dass Sie die Anleitung gelesen und verstanden haben und somit die Betriebsverantwortung übernommen haben.

Lieferumfang: Geländerhalterung, Montage-Kit, Klettband, Anleitung

F Remarques de sécurité concernant les coupeuses à filament incandescent – Préface

Avant de commencer quelques travaux, nous vous engageons à lire le présent mode d'emploi à minutieusement jusqu'à la fin. S'il y a quelques confusions, n'hésitez pas à nous contacter immédiatement. Ne mettez pas la coupeuse en service tant qu'il y a des confusions. Avec la mise en service de la coupeuse, vous confirmez que vous avez lu le mode d'emploi et que vous l'avez compris et ainsi vous prenez en charge la responsabilité du bon fonctionnement.

Fourniture : Support de balustrade, Kit de montage, velcro, mode d'emploi.

I Avvisi di sicurezza per la trancia a filo incandescente - Premssa

Prima di iniziare qualsiasi operazione, vi chiediamo di impegnarvi a leggere attentamente le presenti istruzioni fino alla fine. Qualora dovessero esservi dei punti non chiari, contattateci immediatamente e parlatecene. Non mettete in funzione l'apparecchio fino a quando sussistono questi dubbi. Mettendo in funzione l'apparecchio, confermate di avere letto le istruzioni e di esservi assunto la responsabilità del relativo esercizio.

Corredo di forniture : Supporto per parapetto, Kit di montaggio, velcro, istruzioni per l'uso.

GB Hot wire cutter safety advice and instructions manual - Foreword

Before you begin any work, you must carefully read this introduction. If you have any queries, please do not hesitate to contact us. Do not use the tool if you continue to be unsure about any aspect. When you begin to use the tool, you tacitly confirm that you have read and understood the introduction and that you take full responsibility for the operation of the tool.

Scope of delivery: Scaffolding support, Mounting kit, Velcro, operating instructions.

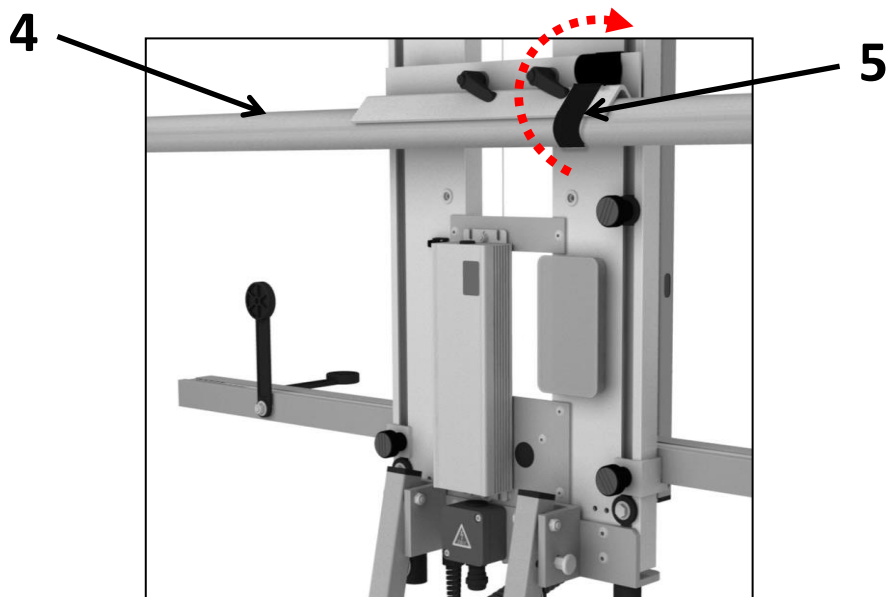
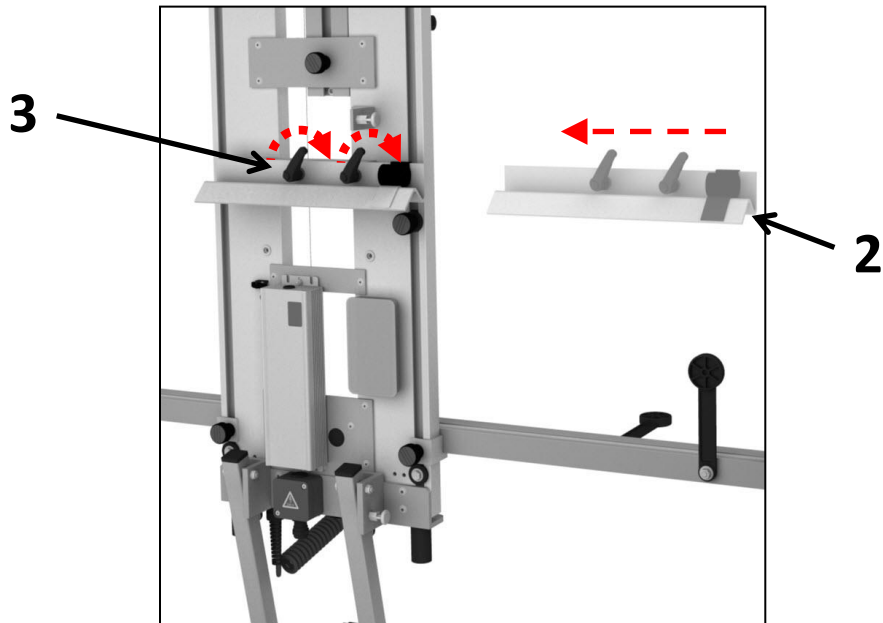
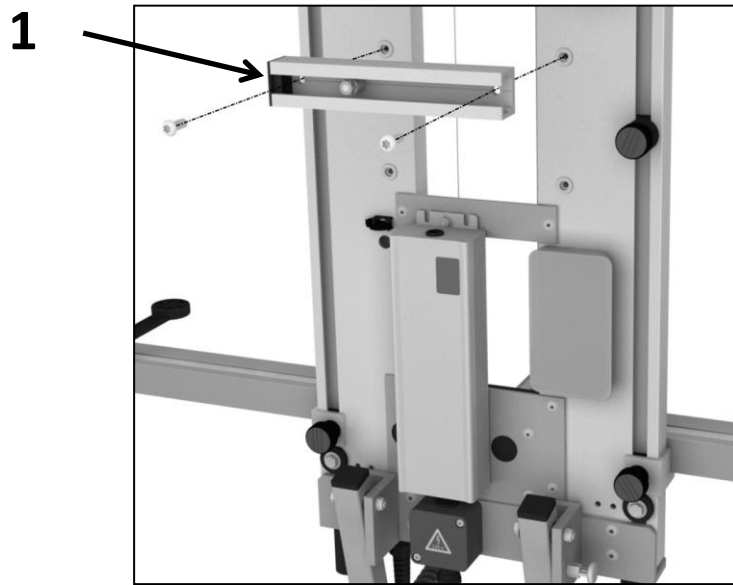

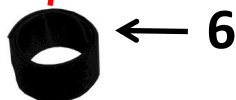
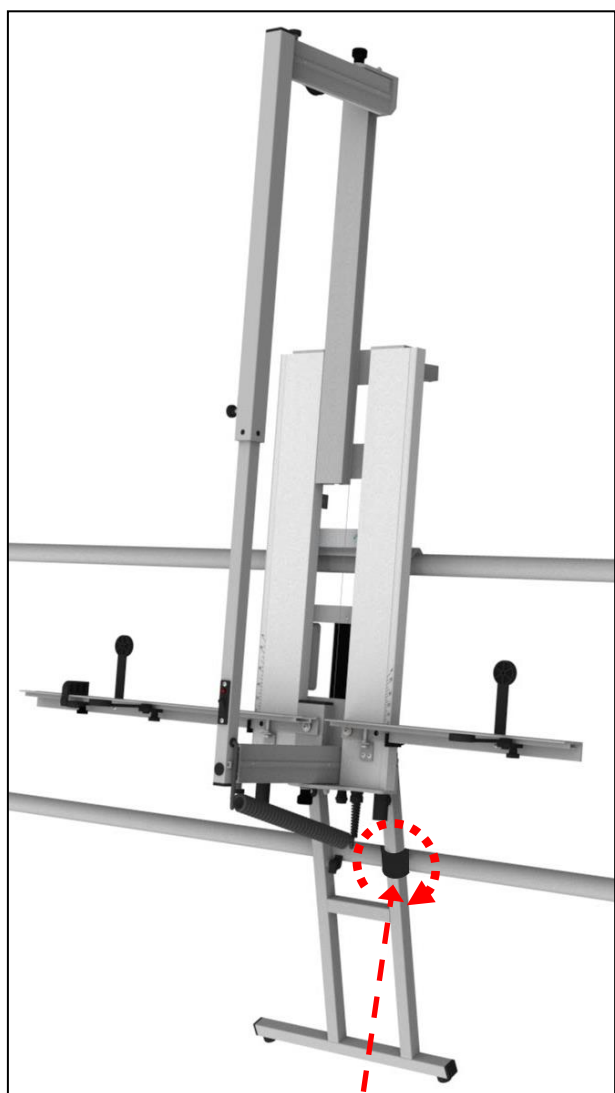

D Geländerhalterung

Geländerhalterung für senkrechten Geräteeinsatz am Rückengeländer.

Montage: Befestigungsprofil (Nutenschiene) [1] an Rückseite des Schneidegerätes montieren.

Geländerhalterung [2] in Nutenschiene einschieben und festziehen [3]. Schneidegerät auf Geländerstange [4] setzen.

Gerätesicherung: Klettband [5+6] um Geländerstange legen. Das Gerät ist somit gegen ein Herunterfallen gesichert.

F Support de balustrade

Support de balustrade pour une utilisation de l'appareil en position verticale sur la balustrade:

Montage:

Profilé de montage montée sur l'appareil [1] Montez le support de balustrade [2] au dos de l'appareil. [3]. Placez la coupeuse sur la barre [4] de l'échafaudage.

Protection de l'appareil:

Enroulez de la bande velcro [5+6] autour de la barre de la balustrade. C'est ainsi que l'appareil est protégé contre les chutes.

I Supporto per parapetto

Supporto per parapetto per l'uso dell'apparecchio in senso verticale su una ringhiera posteriore:

Montaggio:

Montare il supporto per parapetto [1]. Applicare l'apparecchio di taglio sulla barra del parapetto [4] secondo le modalità illustrate nella figura.

Blocco dell'apparecchio:

Avvolgere il nastro di velcro intorno alla barra del parapetto [5+6] per impedire che l'apparecchio possa cadere.

GB Scaffolding support

Scaffolding support for vertical use of tools in the rear handrail:

Assembly:

Mount the scaffolding support [1] on the rear of the Tool. Put the cutting tool on the scaffolding rod [4].

Equipment safety:

Put the Velcro strip [5+6] around the scaffolding rod. The tool is thus protected from falling down.